

## Dip Bar

081007M



De outdoor fitness toestellen van Lappset dagen uit tot een actieve workout in de buitenlucht. Voor het trainen van kracht, lenigheid, snelheid, coördinatie en uithoudingsvermogen. Een totaalopstelling met diverse toestellen zorgt dat je al deze aspecten in 1 circuit kunt trainen. Dit Dip Bar toestel versterkt specifiek de armspieren. Alle toestellen zijn geschikt voor gebruik in de buitenruimte en verkrijgbaar in de kleuren limegroen, wit en donkergrijs.

**Valhoogte** 1.200 mm

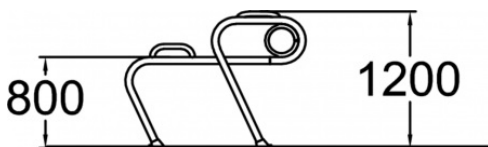
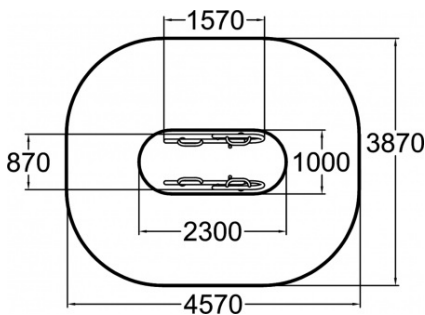

### Downloads:

[Installatiehandleiding](#)

[DWG bestand](#)

[Certificaat](#)

