

Gewichten S - 25 kg

081205M

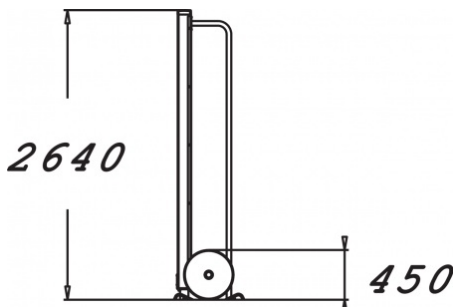

Bootcamp is een laagdrempelige outdoor fitness workout. Deze 25 kilo zware halter wordt gebruikt voor tal van oefeningen voor het totale lichaam. Zowel geschikt voor basale tiloefeningen zoals deadlifts als ook voor de wat zwaardere oefeningen zoals clean lifts. De halter bestaat uit gecoat staal met rubberen gewichten. De geleiders maken de halter makkelijker in gebruik. Dit toestel is gemaakt voor gebruik in de buitenruimte en een basis element voor een Bootcamp locatie. Via de QR code op het toestel heb je toegang tot trainingvideo's. Ontdek alle mogelijkheden om jouw toestel aan te passen op de pagina over productliinopties

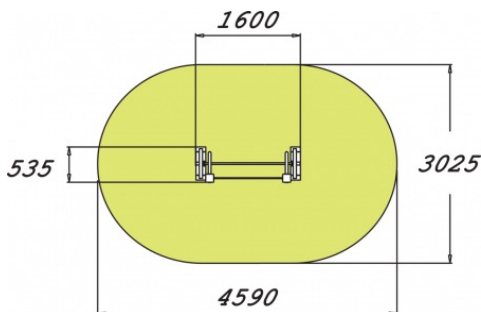

Downloads:

DWC bestand

