

Gewichten M - 35 kg

081206M

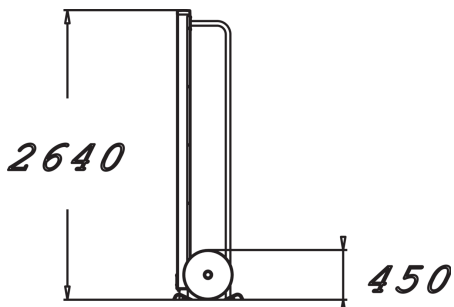

Bootcamp is een laagdrempelige outdoor fitness workout. Deze medium halter weegt 35 kilo en kun je gebruiken voor allerlei tiloefeningen om het complete lichaam mee te trainen. Ook aerobics oefeningen worden met dit toestel gedaan, zoals zoveel mogelijk herhalingen in korte tijd. De halter bestaat uit gecoat staal met rubberen gewichten. De geleiders maken de halter makkelijker in gebruik. Dit toestel is gemaakt voor gebruik in de buitenruimte en een basis element binnen een Bootcamp locatie. Dit toestel is gemaakt voor gebruik in de buitenruimte. Via de QR code op het toestel heb je toegang tot traininavideo's. Ontdek alle

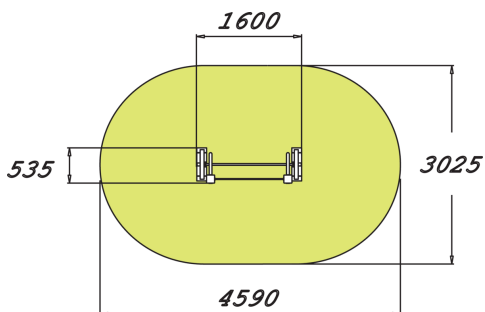

Downloads:

[Installatiehandleiding](#)

[DWG bestand](#)

