

Gewichten L - 45 kg

081207M

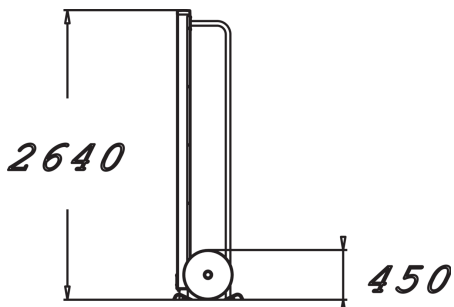

Bootcamp is een laagdrempelige outdoor fitness workout. De zwaarste halter van 45 kilo is speciaal voor ervaren beoefenaars van de bootcamp sport. Je kunt er deadlifts, front squats en shoulder presses mee doen. De halter bestaat uit gecoat staal met rubberen gewichten. De geleiders maken de halter makkelijker in gebruik. Dit toestel is gemaakt voor gebruik in de buitenruimte. Via de QR code op het toestel heb je toegang tot trainingvideo's. Ontdek alle mogelijkheden om jouw toestel aan te passen op de pagina over productlijnopties www.lappset.nl/productlijnen/productlijnopties-speel-en-sporttoestellen/.

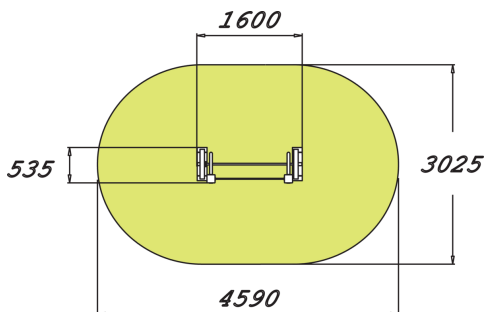

Downloads:

Installatiehandleiding

DWG bestand

