

Kronkelpad

081450M

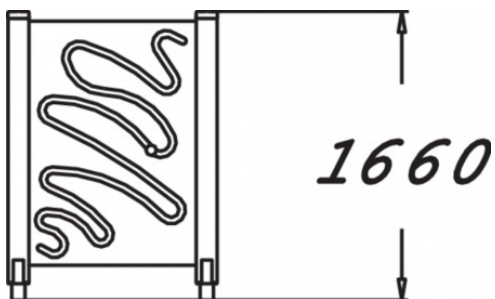

Regelmatig en met plezier bewegen geeft een positieve impuls. Door oefeningen te doen gaat de motoriek van de senioren weer vooruit en voelen ze zich zelfverzekerder. Met dit beweegtoestel train je balans, coördinatie en mobiliteit. Het kronkelpad is een apparaat dat de mobiliteit van schouder- en ellebooggewrichten verbetert. Pak de handgreep vast met één hand en beweeg op en neer door het kronkelpad. Hoog reiken helpt om de houding te behouden en te versterken. Ontdek alle mogelijkheden om jouw toestel aan te passen op de pagina over productlijnopties www.lappset.nl/productlijnen/productlijnopties-speel-en-sporttoestellen/.

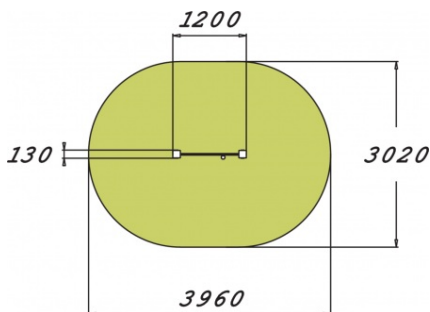

Downloads:

DWG-bestand

Montagehandleiding

Veiligheidscertificaat