

Handwiel

081455M

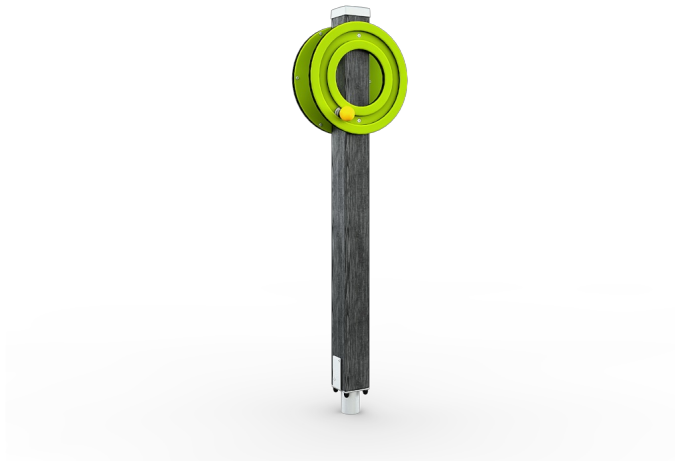

Regelmatig en met plezier bewegen geeft een positieve impuls. Door oefeningen te doen gaat de motoriek van de senioren weer vooruit en voelen ze zich zelfverzekerder. Met het handwiel traint men de mobiliteit van de elleboog en schouder. Bij het gebruik van het toestel wordt de lichaamshouding en oog-handcoördinatie verbeterd. Ontdek alle mogelijkheden om jouw toestel aan te passen op de pagina over productlijnopties www.lappset.nl/productlijnen/productlijnopties-speel-en-sporttoestellen/.

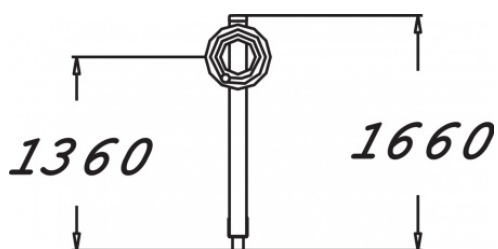
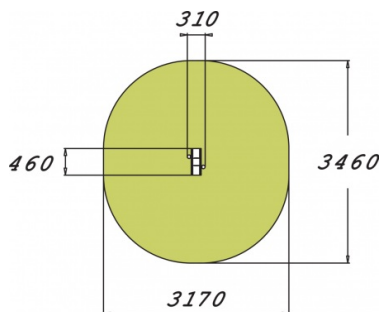

Downloads:

[Installatiehandleiding](#)

[DWG bestand](#)

[Certificaat](#)

