

# Calisthenics Street Workout S

081650M



De sport Calisthenics / Street workout is erg populair als krachttraining en stimuleert een gezonde en sociale leefstijl. Typische workout oefeningen bestaan uit push-ups, chin-ups, dips, sit-ups en squats. In dit toestel zijn diverse variaties in oefeningen mogelijk. Via de QR code op het toestel heb je toegang tot training video's. Gemaakt voor gebruik in de buitenruimte. Ontdek alle mogelijkheden om jouw toestel aan te passen op de pagina over productlijnopties [www.lappset.nl/productlijnen/productlijnopties-speel-en-sporttoestellen/](http://www.lappset.nl/productlijnen/productlijnopties-speel-en-sporttoestellen/).

**Valhoogte** 2.220 mm

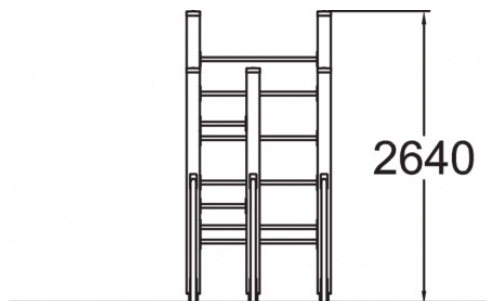
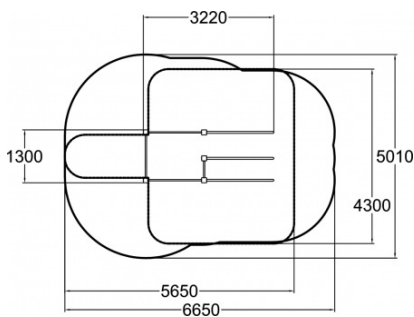

### Downloads:

DWG-bestand

Montagehandleiding

Veiligheidscertificaat

