

Sisu Lateral Row

081863



Met Sisu kun je buiten aan je krachttraining werken. Met Sisu Lateral Row ontwikkel je met name je rugspieren maar ook je achterste deltaspiieren en biceps. Met multifunctionele stang voor verschillende grijp mogelijkheden. Door aan het wiel te draaien kun je het gewenste gewicht in kilogrammen traploos instellen. Met handdoekhaak en flessenhouder.

Valhoogte 150 mm

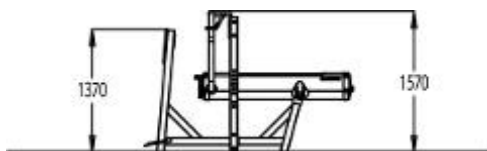
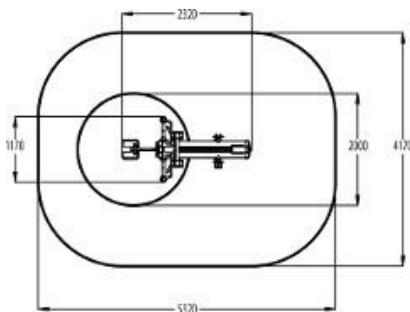

Downloads:

[DWG-bestand](#)[Montagehandleiding](#)[Veiligheidscertificaat](#)