

Sisu Inclined Bench Press

081864



Met Sisu kun je buiten aan je krachttraining werken. Met Sisu Inclined Bench Press ontwikkel je je borstspier, deltaspiere en tricepsspiere. Met vaste rugleuning en verstelbaar zitgedeelte. Inclusief verschillende grijp mogelijkheden aan de handvaten. Door aan het wiel te draaien kun je het gewenste gewicht in kilogrammen traploos instellen. Met handdoekhaak en flessenhouder.

Valhoogte 150 mm

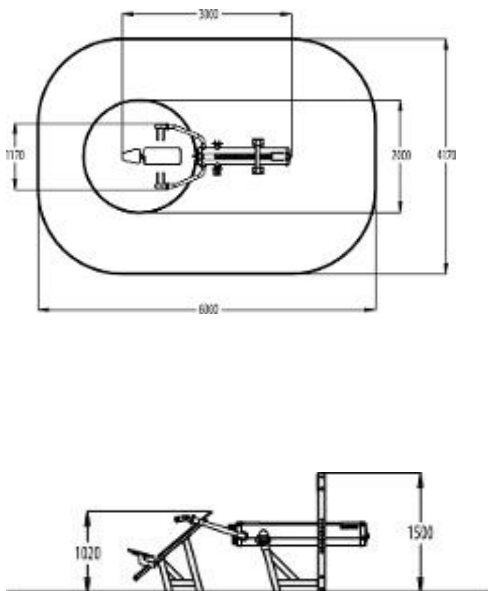

Downloads:

[DWC bestand](#)

[Installatiehandleiding](#)

[Certificaat](#)

