

Sisu Overhead Press

081865



Met Sisu kun je buiten aan je krachttraining werken. Met Sisu Overhead Press ontwikkel je je deltaspiers en triceps. Met multifunctionele stang voor verschillende grijp mogelijkheden. Door aan het wiel te draaien kun je het gewenste gewicht in kilogrammen traploos instellen. Met handdoekhaak en flessenhouder.

Valhoogte 150 mm

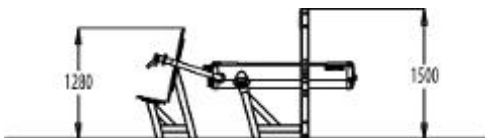
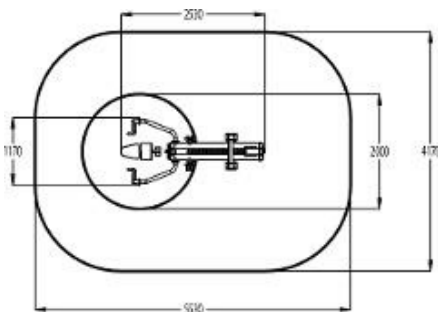

Downloads:

[DWG-bestand](#)[Montagehandleiding](#)[Veiligheidscertificaat](#)