

Sisu Bicep Curl

081866



Met Sisu kun je buiten aan je krachttraining werken. Met Sisu Bicep Curl train je je biceps. Door aan het wiel te draaien kun je het gewenste gewicht in kilogrammen traploos instellen. Met handdoekhaak en flessenhouder.

Valhoogte 150 mm

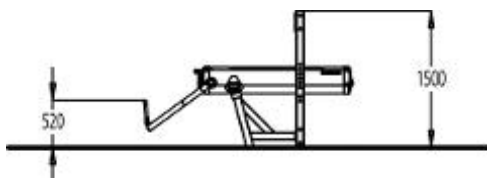
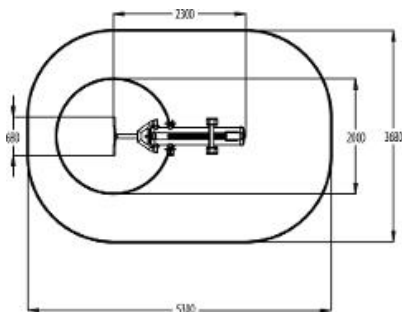

Downloads:

DWG-bestand

Montagehandleiding

Veiligheidscertificaat

