

Sisu Tricep Extension

081867



Met Sisu kun je buiten aan je krachttraining werken. Met Sisu Tricep Extension train je je triceps. De multifunctionele handgreep biedt verschillende grijp mogelijkheden. Door aan het wiel te draaien kun je het gewenste gewicht in kilogrammen traploos instellen. Met handdoekhaak en flessenhouder.

Valhoogte 150 mm

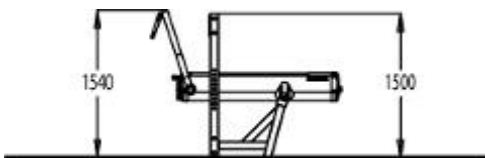
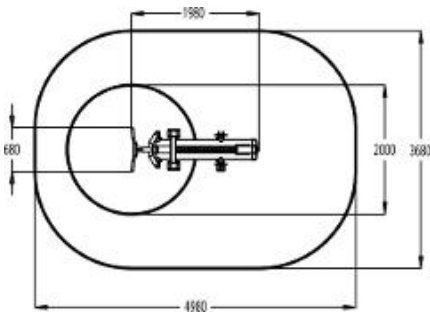

Downloads:

[DWG-bestand](#)

[Montagehandleiding](#)

[Veiligheidscertificaat](#)

