

Sisu Accessible Press

081868



Met Sisu kun je buiten aan je krachttraining werken. Met Sisu Accessible Press ontwikkel je je schouder- en triceps-spieren. Door aan het wiel te draaien kun je het gewenste gewicht in kilogrammen traploos instellen. Met handdoekhaak en flessenhouder. De Sisu Accessible Press is inclusief en kan ook gebruikt worden als je in een rolstoel zit.

Valhoogte 150 mm

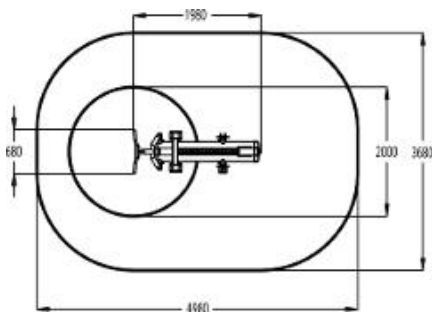

Downloads:

[DWG-bestand](#)

[Veiligheidscertificaat](#)

