

## Informatiebord Parkour

220590

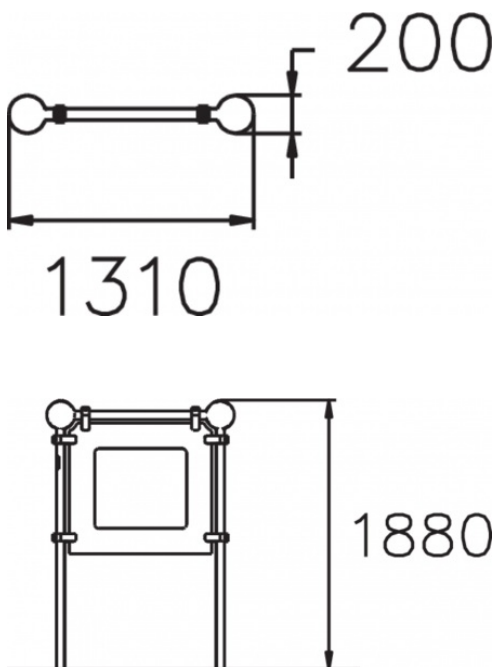

Bij parkour of freerunning draait het om het maken van sprongen; iedereen beweegt daarbij op zijn of haar eigen niveau. Een Parkour opstelling bevat vaak meerdere onderdelen. Het informatiebord laat zien wat er mogelijk is met Parkour en geeft informatie over de oefeningen. Essentieel om met name aan beginnende beoefenaars toe te lichten hoe de sport goed en veilig beoefend kan worden.



### Downloads:

[Installatiehandleiding](#)

[DWG bestand](#)

