

Calisthenics Street Workout met Bench Donkerbruin Limegroen

Q12397

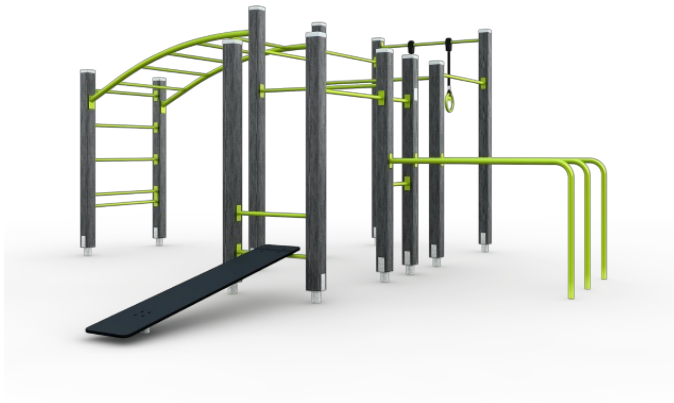

De sport Calisthenics / Street workout is erg populair als krachttraining en stimuleert een gezonde en sociale leefstijl. Typische workout oefeningen bestaan uit push-ups, chin-ups, dips, sit-ups en squats. In dit toestel zijn diverse variaties in oefeningen mogelijk. Gemaakt voor gebruik in de buitenruimte. Ontdek alle mogelijkheden om jouw toestel aan te passen op de pagina over productlijnopties www.lappset.nl/productlijnen/productlijnopties-speel-en-sporttoestellen/.

Valhoogte 2.530 mm

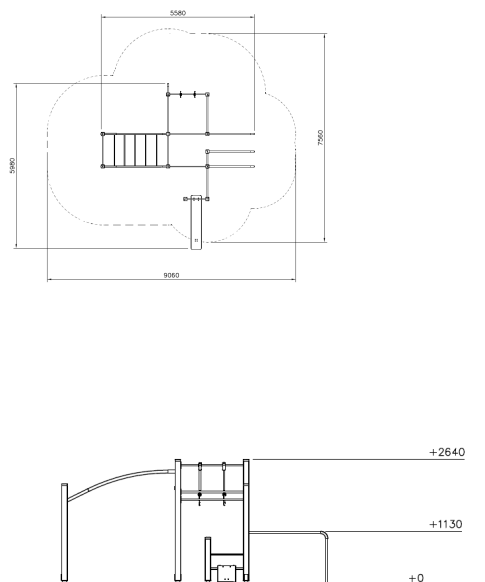

Downloads:

DWG bestand

Installatiehandleiding



Lappset Nederland

Movement for every heartbeat

Op al onze transacties zijn de algemene voorwaarden van Lappset Yalp B.V., gedeponoerd bij KVK, van toepassing

Nieuwenkampsmaten 12
7472 DE Goor

+31 (0)547 289 410
www.lappset.nl

KVK: 54102995
BTW: NL 8511.63.130.B01