

Calisthenics Street Workout met Bench Natural

Q12397-1



De sport Calisthenics / Street workout is erg populair als krachttraining en stimuleert een gezonde en sociale leefstijl. Lappset levert toestellen die speciaal ontwikkeld zijn voor deze attractieve sport. Typische Calisthenics / Street workout oefeningen bestaan uit push-ups, chin-ups, dips, sit-ups en squats. De ultieme oefening voor beoefenaars is de 'human flag'. Gemaakt voor gebruik in de buitenruimte. Ontdek alle mogelijkheden om jouw toestel aan te passen op de pagina over productlijnopties www.lappset.nl/productlijnen/productlijnopties-speel-en-sporttoestellen/.

Valhoogte 2.530 mm

Downloads:

Installatiehandleiding

DWG bestand

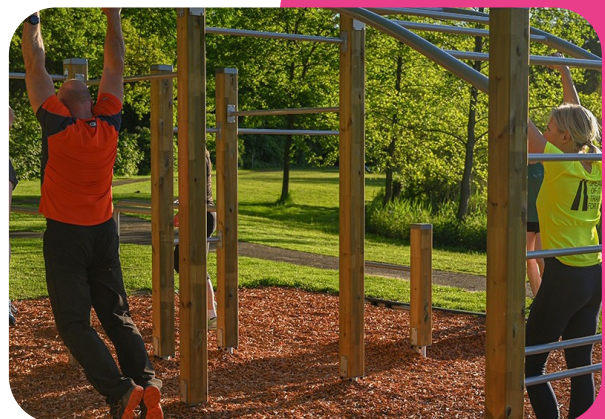
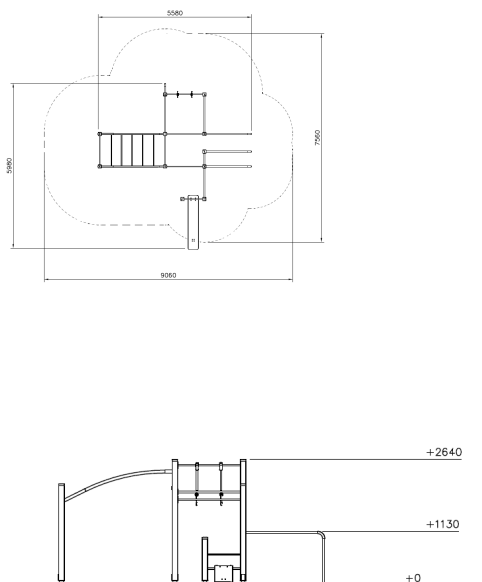

Lappset Nederland

Movement for every heartbeat

Op al onze transacties zijn de algemene voorwaarden van Lappset Yalp B.V., gedeponerd bij KVK, van toepassing

Nieuwenkampsmaten 12
7472 DE Goor

+31 (0)547 289 410
www.lappset.nl

KVK: 54102995
BTW: NL 8511.63.130.B01